

リコール情報

平成 27 年 6 月 4 日届出 リコール届出番号 外-2187

この度は大変ご迷惑をおかけいたしましたこと、心よりお詫び申し上げます。対象車両をお持ちのお客様には、販売ディーラーもしくはサービスディーラーよりご案内差し上げますが、お客様におきましても担当ディーラーにご連絡いただき、お早めに修理(無料)をお受け頂きますようお願い申し上げます。

1. 不具合の内容

- ① 大型トラックのハイルーフモデルにおいて、前部上側端灯間の中央部分(サインボード)の仕様に不備があり、保安基準第 42 条に定める基準に適合していません。
- ② 大型トラックのエンジン制御ユニットにおいて、エンジン制御プログラムが不適切なため、排気温度が低い状態では尿素が噴射されず窒素酸化物(NOx)の排出値が保安基準第 31 条に適合しなくなるおそれがあります。

2. 改善の内容

- ① 全車両、LED 照明器及びサインボード照明スイッチを取り外すと共に、車両制御コントロールモジュール(VMCU)のプログラムを変更します。
- ② 全車両、当該エンジン制御ユニットのプログラムを適正プログラムに書き換えます。

3. 対象車両:119 台

車名	型式	通称名	リコール対象車の車台番号 (シリアル番号)の範囲及び輸入期間	リコール対象 車の台数	備考
ボルボ	QKG-H2TDA1	「FH」	YV2RM00A2EA764220～YV2RM00A9FA777015 平成 26 年 7 月 10 日～平成 27 年 2 月 27 日	52 台	① 52 台 ② 31 台
	QKG-H2TEA1		YV2RM00A6EA765516～YV2RM00A3FA777222 平成 26 年 7 月 10 日～平成 27 年 1 月 19 日	54 台	① 54 台 ② 34 台
	-H2TEA1-		YV2RM00A5FA773494～YV2RM20A6FA774780 平成 27 年 2 月 3 日～平成 27 年 3 月 25 日	4 台	① 4 台 ② 1 台
	不明		YV2RM20D8EA765376～YV2RM00C2FA776189 平成 26 年 7 月 10 日～平成 27 年 5 月 7 日	49 台	① 10 台 ② 39 台

※ 対象車に含まれる車台番号の範囲には、対象とならない車両も含まれます。

※ 対象車の輸入期間はご購入の時期とは異なります。

お客様のお車が対象車両かどうかにつきましては、ご購入いただいた又は整備を依頼しているボルボ・トラック正規ディーラーへお問い合わせください。

➤ 弊社ホームページの“ディーラーとサービス工場”よりお近くのボルボ・トラック・ディーラーを検索していただけます。[\(http://www.volvo.com/trucks/japan-market/ja-jp/dealers/\)](http://www.volvo.com/trucks/japan-market/ja-jp/dealers/)

リコール情報

改善箇所説明図 ①

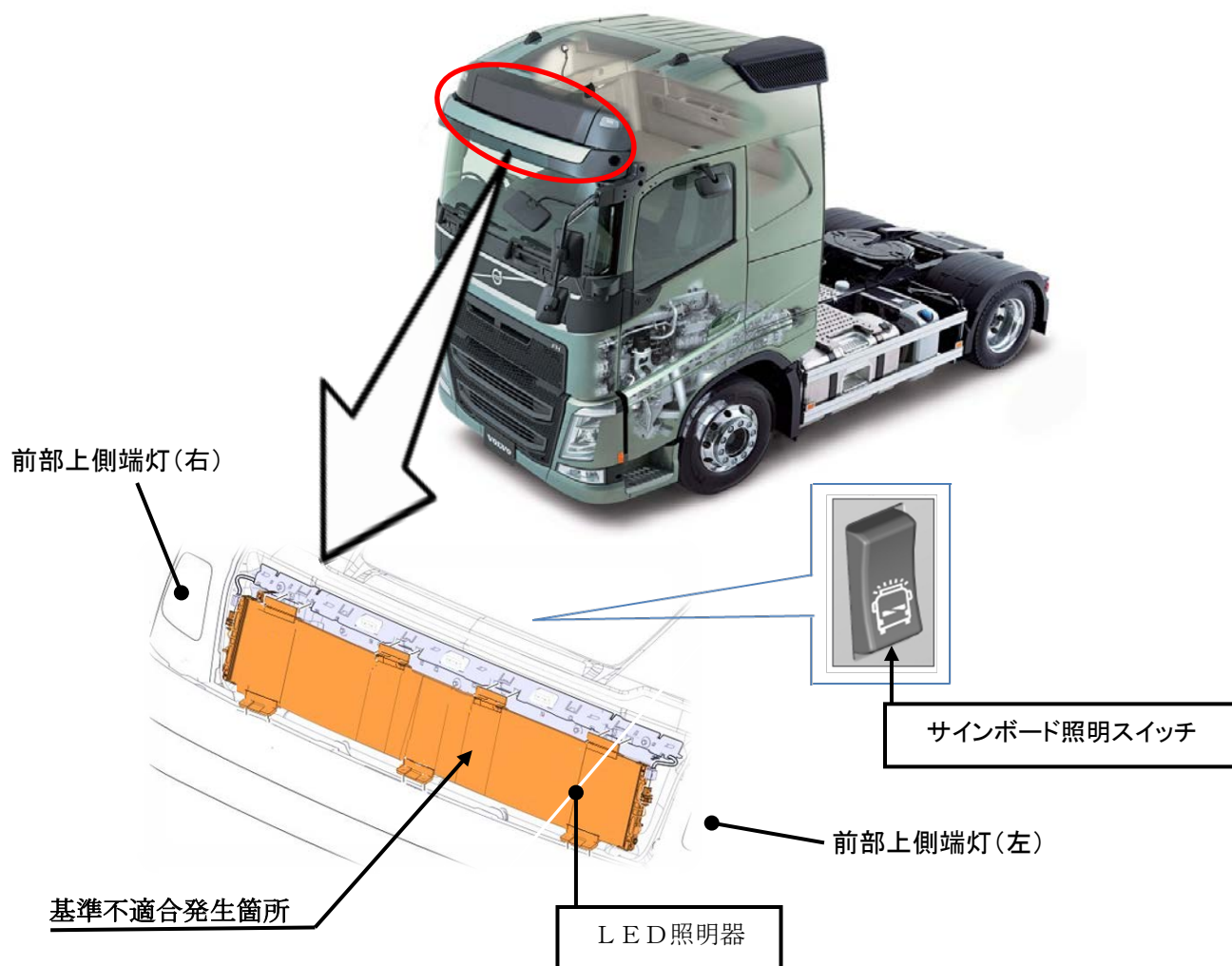

大型トラックのハイルフモデルにおいて、前部上側端灯間の中央部分（サインボード）の仕様に不備があり、保安基準第42条に定める基準に適合していません。

改善措置の内容

全車両、LED照明器及びサインボード照明スイッチを取り外すと共に、車両制御コントロールユニット（VMCU）をプログラム変更します。

注： は措置する部品を示します。

識別：作業完了車はオーバーヘッドコンソール部の当該スイッチをスイッチカバーと交換する。

リコール情報

改善箇所説明図 ②

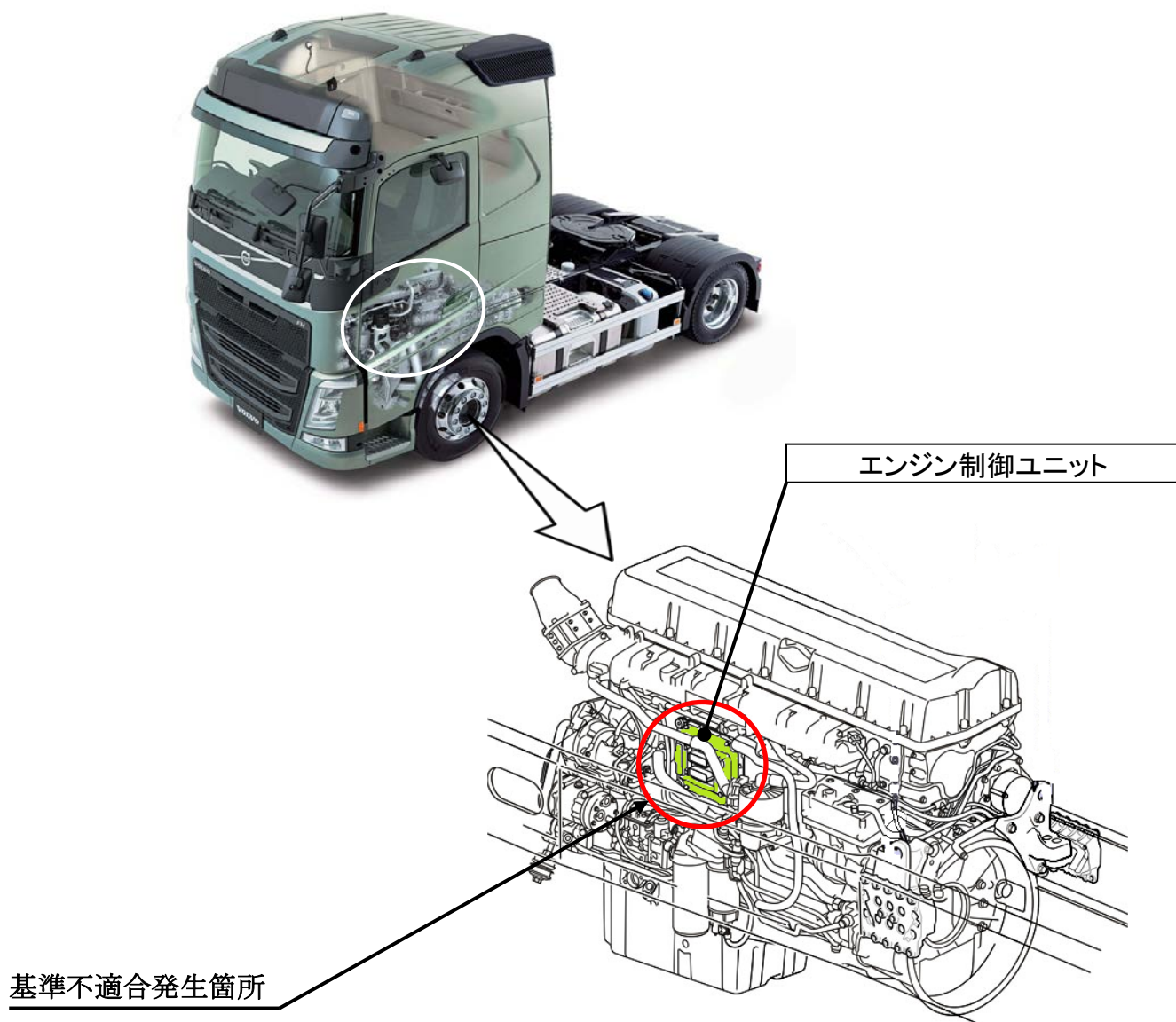

大型トラックのエンジン制御ユニットにおいて、エンジン制御プログラムが不適切なため、排気温度が低い状態では尿素が噴射されず窒素酸化物 (NOx) の排出値が保安基準第 31 条に適合しなくなるおそれがある。

改善措置の内容

全車両、作業完了車には、当該エンジン制御ユニットのプログラムを書き換えます。

注： は措置する部品を示します。

識別：作業完了車には、エンジン制御ユニットの表面に白色ペイントを塗布します。