

リコール情報

平成 26 年 5 月 15 日届出 リコール届出番号 外-2033

この度は大変ご迷惑をおかけいたしましたこと、心よりお詫び申し上げます。対象車両をお持ちのお客様には、販売ディーラーもしくはサービスディーラーよりご案内差し上げますが、お客様におきましても担当ディーラーにご連絡いただき、お早めに修理(無料)をお受け頂きますようお願い申し上げます。

1. 不具合の内容

電子制御機械式自動変速機(I-シフト)の2/3速ギヤ・シフトフォーク及びピストンロッドの強度が不足しているため、当該フォーク又はロッドに亀裂が発生するものがあります。そのため、そのままの状態で使用を続けると亀裂が進行し、当該フォーク又はロッドが折損し、最悪の場合、走行不能に至るおそれがあります。

2. 改善の内容

全車両、2速-3速ギヤ・シフトフォーク及びピストンロッドを対策品と交換します。

3. 対象車両:1,538 台

車名	型式	通称名	リコール対象車の車台番号 (シリアル番号)の範囲及び輸入期間	リコール対象 車の台数
ボルボ	不明	FH12	YV2A4CFA33A561260～YV2ARD0A45A607665 平成 15 年 2 月 20 日～平成 17 年 8 月 18 日	490 台
			YV2A4CMC83A561145～YV2AN50C85A606800 平成 15 年 3 月 14 日～平成 17 年 7 月 30 日	142 台
		FM12	YV2J4CFAX3A561272～YV2JN60A05A606214 平成 15 年 2 月 20 日～平成 17 年 7 月 15 日	82 台
			YV2J4CMC43A561613～YV2JN50C45A605420 平成 15 年 3 月 14 日～平成 17 年 6 月 27 日	58 台
		FH	YV2ABB0A56A610942～YV2ABS0D99A679230 平成 17 年 11 月 19 日～平成 21 年 1 月 2 日	109 台
			YV2ABS0D89A684242～YV2AM20D2BA709474 平成 21 年 1 月 14 日～平成 23 年 4 月 25 日	74 台
		FM	YV2JBB0A66A610948～YV2JA90A67A631019 平成 17 年 12 月 8 日～平成 18 年 11 月 24 日	16 台
	PJ-F2TCA1 PJ-F2TCA1 PJ-F2TCA1改	FH	YV2ABB0A35A595002～YV2ABB0A37A639812 平成 17 年 8 月 23 日～平成 19 年 3 月 31 日	54 台
		FM	YV2JA90A05A594656～YV2JBB0A07A632946 平成 17 年 8 月 23 日～平成 18 年 12 月 22 日	28 台
	PJ-F3RTF1 PK-F3RTF1	FH	YV2AN50C45A594385～YV2AA90C27A646201 平成 17 年 8 月 23 日～平成 19 年 6 月 30 日	47 台
		FM	YV2JN50C15A594490～YV2JA90C86A624539 平成 17 年 8 月 23 日～平成 18 年 7 月 9 日	20 台
	BKG-B2TCA1	FH	YV2AFY0A08A653336～YV2AFY0A78A678086 平成 19 年 12 月 29 日～平成 20 年 10 月 20 日	50 台
		FM	YV2JF00AX8A647917～YV2JFY0A48A678580 平成 19 年 8 月 27 日～平成 20 年 10 月 20 日	7 台
	BKG-B2TDA1	FH	YV2AFY0A49A671906～YV2AFY0A59A683384 平成 20 年 8 月 10 日～平成 21 年 1 月 2 日	18 台

リコール情報

ボルボ	BKG-B2TDA1	FH	YV2AFY0A69A684544～YV2ABS0A2AA696302 平成 21 年 2 月 2 日～平成 22 年 5 月 22 日	33 台
		FM	YV2JF00A19A679284～YV2JF00A49A680395 平成 20 年 12 月 2 日～平成 20 年 12 月 2 日	2 台
			YV2JF00A29A684073～YV2JFY0A19A689151 平成 21 年 1 月 14 日～平成 21 年 6 月 21 日	2 台
	BKG-B2TEA1	FH	YV2AFY0A58A647919～YV2AFY0A09A681350 平成 19 年 8 月 27 日～平成 20 年 12 月 2 日	62 台
			YV2AFY0A39A684162～YV2ABS0A4AA693546 平成 21 年 1 月 14 日～平成 22 年 2 月 2 日	32 台
		FM	YV2JF00A98A667608～YV2JFY0A19A681051 平成 20 年 5 月 11 日～平成 20 年 12 月 2 日	14 台
			YV2JF00A89A684076～YV2JF00A49A685807 平成 21 年 1 月 14 日～平成 21 年 2 月 16 日	3 台
	BDG-B3RTF1	FH	YV2AF00CX8A648227～YV2AF00C89A680997 平成 19 年 8 月 27 日～平成 20 年 12 月 2 日	35 台
			YV2AF00C79A684362～YV2AFY0C0AA695528 平成 21 年 1 月 14 日～平成 22 年 5 月 22 日	8 台
		FM	YV2JF00C18A673520～YV2JF00C79A690694 平成 20 年 8 月 3 日～平成 20 年 12 月 2 日	7 台
			YV2JF00C09A690682～YV2JF00C79A690694 平成 21 年 9 月 15 日	2 台
	LKG-H2TDA1 QKG-H2TDA1	FH	YV2AM00A7AA698920～YV2AM00A4BA710846 平成 22 年 9 月 1 日～平成 23 年 5 月 16 日	77 台
	LKG-H2TEA1	FH	YV2ABS0AXAA693860～YV2AM20A8BA709677 平成 22 年 11 月 12 日～平成 23 年 4 月 25 日	34 台
	LKG-M2TEA1	FM	YV2JM00A1AA695866 平成 22 年 7 月 7 日	1 台
	LDG-H3RTF1	FH	YV2AF00CXAA693819～YV2A0T1C0BA710632 平成 22 年 11 月 12 日～平成 23 年 5 月 16 日	7 台
	LDG-M3RTF1	FM	YV2J0T1C6AA695858～YV2J0T1C5AA695883 平成 22 年 7 月 7 日	2 台
	-B2TCA1-	FH	YV2AFY0A38A677906 平成 20 年 10 月 20 日	1 台
	-B2TDA1-		YV2AFY0A6AA697799～YV2AFY0A3AA697904 平成 22 年 7 月 16 日	8 台
	-B2TEA1-	FH	YV2ABS0A18A655377～YV2AFY0A18A675037 平成 20 年 1 月 10 日～平成 20 年 8 月 10 日	9 台
			YV2AFY0A89A688885～YV2AFY0A0AA693339 平成 21 年 6 月 21 日～平成 22 年 2 月 2 日	2 台
FM		YV2JF00A28A667580 平成 20 年 5 月 11 日	1 台	
-H2TDA1-	FH	YV2AM20A2BA702921 平成 23 年 1 月 11 日	1 台	
計 20 型式	計4車種	輸入期間の全体の範囲 平成 15 年 2 月 19 日～平成 23 年 5 月 16 日	計 1,538 台	

リコール情報

※ 対象車に含まれる車台番号の範囲には、対象とならない車両も含まれます。

※ 対象車の輸入期間はご購入の時期とは異なります。

お客様のお車が対象車両かどうかにつきましては、ご購入いただいた又は整備を依頼しているボルボ・トラック正規ディーラーへお問い合わせください。

▶ 弊社ホームページの“ディーラーとサービス工場”よりお近くのボルボ・トラック・ディーラーを検索していただけます。[\(http://www.volvo.com/trucks/japan-market/ja-jp/dealers/\)](http://www.volvo.com/trucks/japan-market/ja-jp/dealers/)

リコール情報

改善箇所説明図

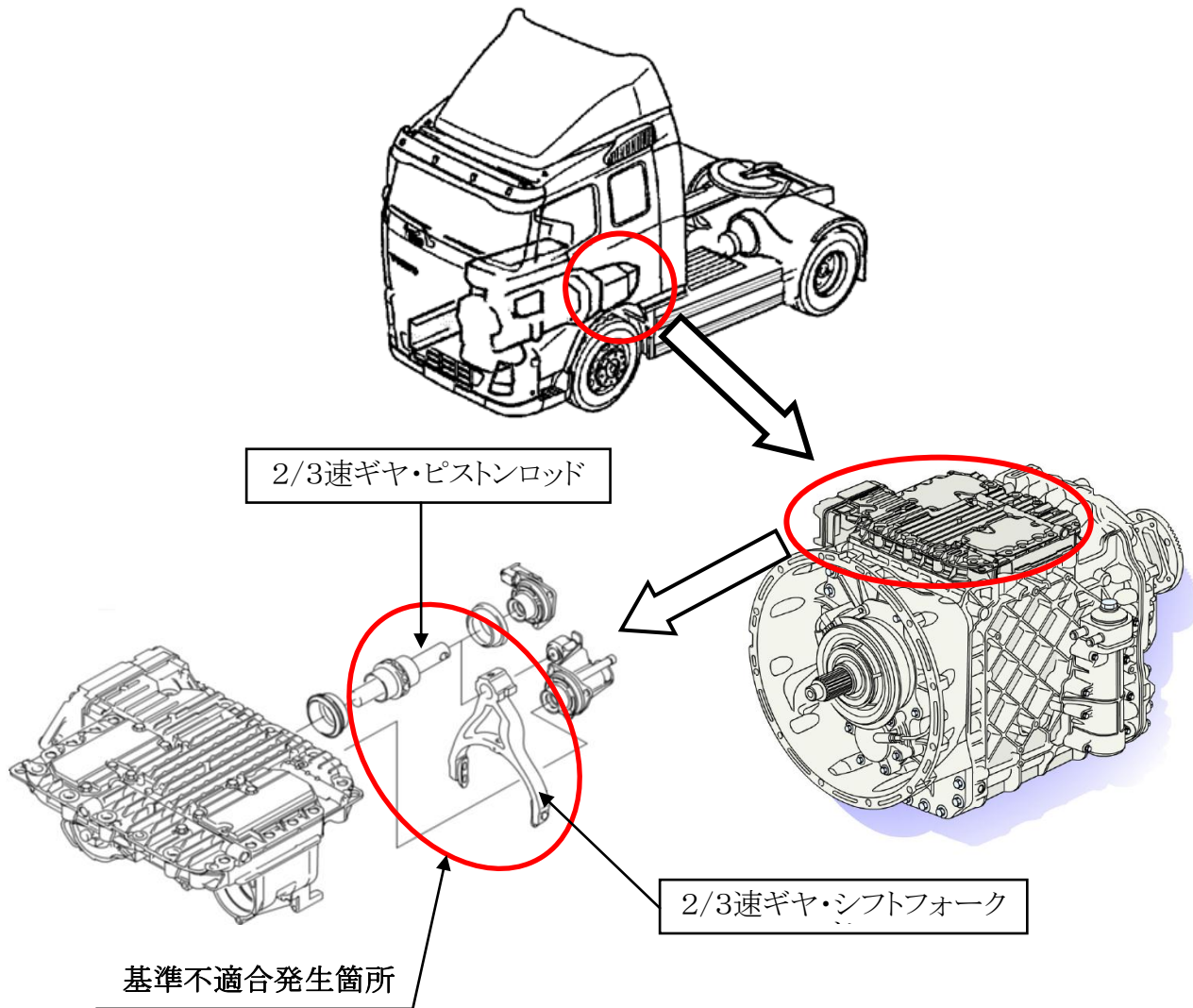

電子制御機械式自動変速機の2/3速ギヤ・シフトフォーク及びピストンロッドの強度が不足しているため、当該フォーク又はロッドに亀裂が発生するものがある。そのため、そのままの状態で使用を続けると、当該フォーク又はロッドが折損し、最悪の場合、走行不能に至るおそれがある。

改善措置の内容

全車両、2/3速ギヤ・シフトフォーク及びピストンロッドを対策品と交換します。

注： 内は交換する部品を示します。

識別：TECUのコネクタ部に白色ペイントを塗布します。