

リコール情報

2019年7月18日届出 準備出来次第作業開始 リコール届出番号 外-2890

この度は大変ご迷惑をおかけいたしましたこと、心よりお詫び申し上げます。対象車両をお持ちのお客様には、販売ディーラーもしくはサービスディーラーよりご案内差し上げますが、お客様におきましても担当ディーラーにご連絡いただき、お早めに修理(無料)をお受け頂きますようお願い申し上げます。

1. 不具合の内容

平成28年排出ガス規制対応の大型トラックにおいて、エンジン制御システム(EMS)のプログラムが不適切なため、実走行における幾つかの運転条件下において後処理制御モジュール(ACM)のSCR監視機能がOBD閾値を適正に監視できないことがあります。そのため、窒素酸化物(NOx)の排出値が基準値を超えるおそれがあります。

2. 改善の内容

全車両、当該エンジン制御モジュール及び後処理制御モジュールのプログラムを対策プログラムに書き換えます。

3. 対象車両:352台

車名	型式	通称名	リコール対象車の車台番号の範囲及び輸入期間	リコール対象車の台数	備考
ボルボ	2DG-KA2TDA1	「FH」	YV2RT60A7JA831684 ~ YV2RTY0A4KA843420 平成30年9月10日 ~ 平成31年4月11日	69	
	2DG-KA2TDF1		YV2RT60A8KA835664 ~ YV2RT60A1KA842794 平成30年11月22日 ~ 平成31年4月11日	7	
	2DG-KA2TEA1		YV2RT60A6HA810724 ~ YV2RTY0A4KA845216 平成29年8月2日 ~ 令和元年5月17日	143	
	2DG-KA2TEF1		YV2RT60A7JA831796 ~ YV2RT60A1KA842827 平成30年9月10日 ~ 平成31年4月11日	14	
	2DG-KA4TBA1		YV2RT60D0HA810678 ~ YV2RT60D9KA844609 平成29年8月2日 ~ 令和元年5月7日	97	
	2DG-KA4TBL1		YV2RT60D8JA833311 ~ YV2RT60D0KA844627 平成30年9月10日 ~ 令和元年5月7日	4	
	2DG-KA4TCA1		YV2RT60D5JA828907 ~ YV2RT60D2KA843107 平成30年7月17日 ~ 平成31年4月11日	18	
	(計7型式)	(1車種)	(輸入期間の全体の範囲) 平成29年8月2日 ~ 令和元年5月17日	(計352台)	

※ 対象車に含まれる車台番号の範囲には、対象とならない車両も含まれます。

※ 対象車の輸入期間はご購入の時期とは異なります。

お客様のお車が対象車両かどうかにつきましては、ご購入いただいた又は整備を依頼しているボルボ・トラック正規ディーラーへお問い合わせください。

改善箇所説明図

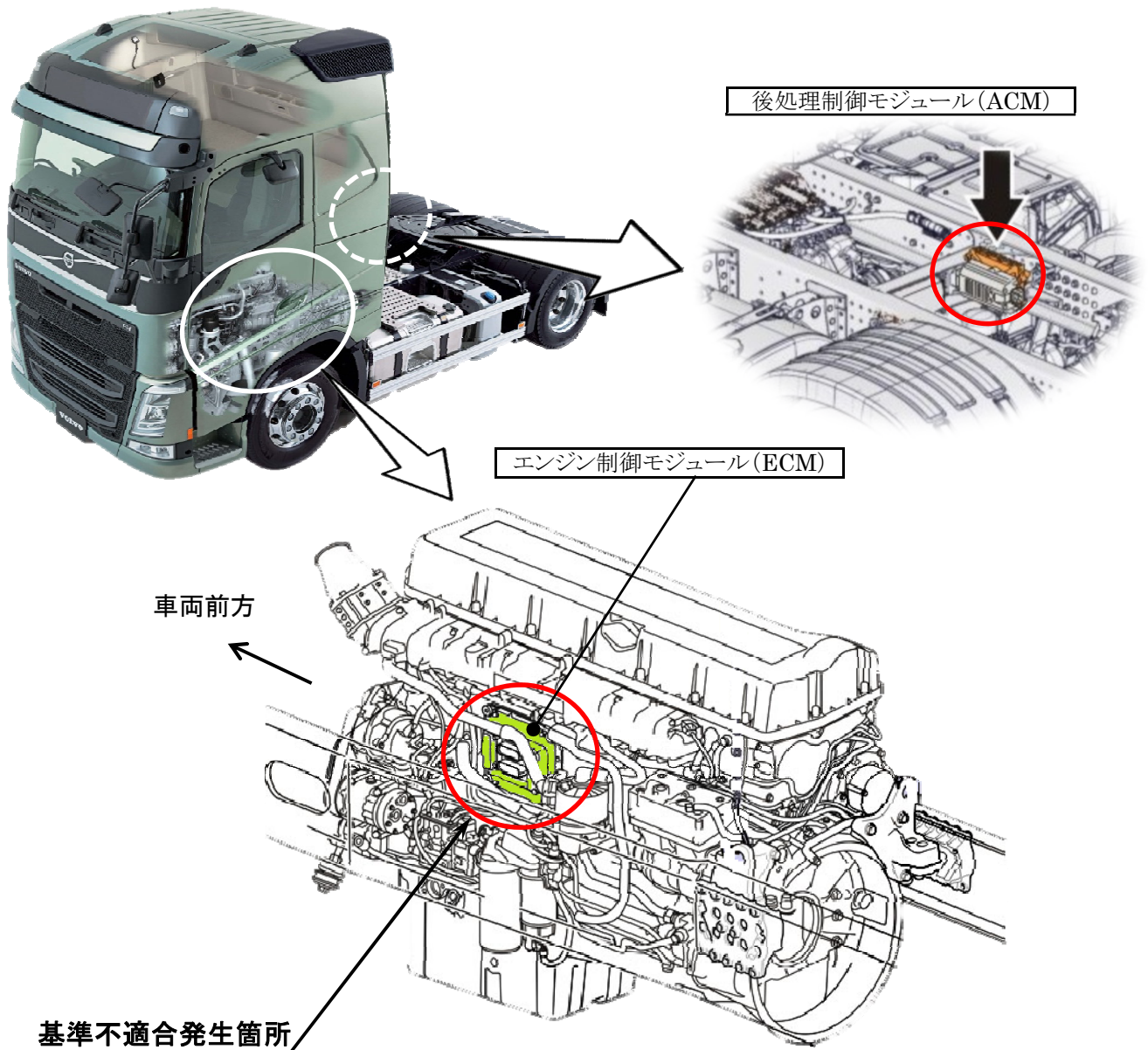

基準不適合発生箇所

平成28年排出ガス規制対応の大型トラックにおいて、エンジン制御システム（EMS）のプログラムが不適切なため、実走行における幾つかの運転条件下において後処理制御モジュール（ACM）のSCR監視機能がOBD閾値を適正に監視できないことがある。そのため、窒素酸化物（NO_x）の排出値が基準値を超えるおそれがある。

改善の内容

全車両、当該エンジン制御モジュール及び後処理制御モジュールのプログラムを対策プログラムに書き換える。

注： は、措置する部品を示す。

識別：作業完了車には、エンジン制御ユニットの表面に黄色ペイントを塗布する。